

# LUFTROLLE - Zwillingsrad

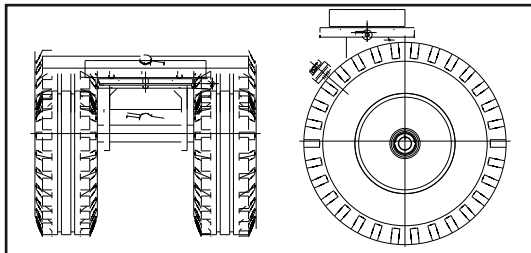

- Hochgeschwindigkeitsanwendungen (bis zu 10 km/h)
- Geeignet für unterschiedliches Terrain
- Option für maßgeschneiderte Anwendungen
- Zeichnet sich durch Zuverlässigkeit des TQZ - Schwenkmechanismus aus
- Von Brauer hergestellt und qualitätsgeprüft
- Häufig für Schleppanwendungen angepasst

Dieses neue Produkt verbessert das Rollensortiment von Brauer noch weiter, um Anwendungen mit hohen Last- und Geschwindigkeitsanforderungen, zum Beispiel Frachtabwicklung und Hubwagen, gerecht zu werden. Die Schwenk- und Hornplatten nutzen unser bewährtes TQZ-Rollensortiment, um ein zuverlässiges, langlebiges und solides Produkt zu bieten.



RAD-GESICHTSBREMSE OPTION -  
Zusatz, WFB'

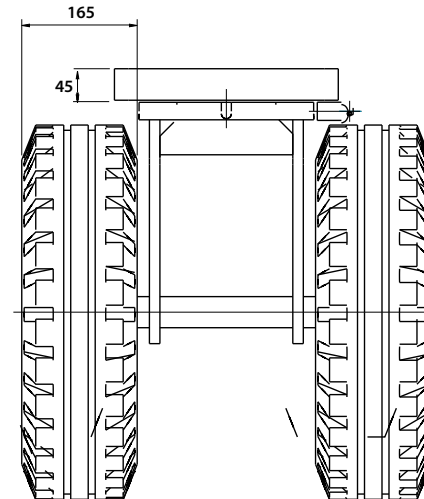
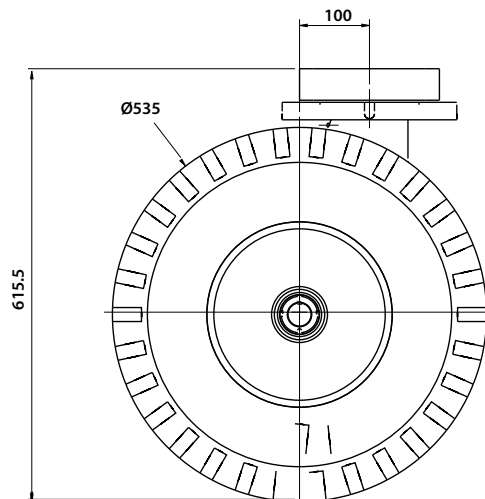
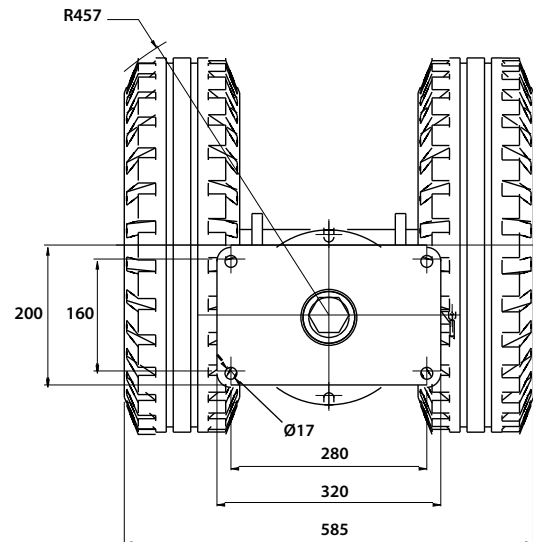

A	B	C	D			▽ Schwenkbar	▽ XT Fest		
Raddurchmesser	Gesamthöhe	Schwenkradius	Laufflächenbreite	Max. Tragfähigkeit	Radlager	TEILENUMMER	Ungefähres Gewicht kg	TEILENUMMER	Ungefähres Gewicht kg
535	615.5	457	165	4200	Kugellager	TQZS/PN535/165BJ	70	TQZF/PN535/165BJ	60